

TYPE AMM

Balayeuse à gazon



No. d'art. 10053756

20.09.2011 | Version 1.8 | FR

Kugelmann Maschinenbau e.K.
Gewerbepark 1-5
87675 Rettenbach a.A.
ALLEMAGNE

www.kugelmann.com
office@kugelmann.com
+49 (0) 8860 / 9190-0

*

Le constructeur Kugelmann est une entreprise familiale de l'Allgäu, avec une tradition basée sur le secteur communal. C'est avec passion que nous développons et construisons des machines fiables. Nous aimons ce que nous faisons.

Table des matières

Carte de garantie.....	7
Explication des symboles	9
Indications de danger	10
Sécurité	10
Appareils portés	11
Mode prise de force.....	12
Entretien	14
Spécifique	15
Zone dangereuse de la machine	16
Soupape d'arrêt.....	16
Utilisation conforme à l'emploi prévu	17
Utilisation inappropriée de l'AMM	17
Explications générales	18
Panneaux de danger et de signalisation de l'AMM	19
Montage et démontage de l'AMM	24
Montage de l'AMM	24
Démontage de l'AMM	26
Description de la commande	27
Éléments de commande	27

Touche: Ouvrir conteneur	28
Touche: Déplacer conteneur vers le haut	28
Touche: Pick-Up	29
Réglages de touches pour les actions individuels	30
Déplacer conteneur vers le haut.....	30
Ouvrir conteneur	31
Fermer conteneur	31
Abaisser conteneur.....	32
Pièces d'usure	33
Éliminations d'erreurs	33
Outils	34
Réglage de base de l'AMM.....	34
Pick-Up-balayeuse	35
Pick-Up-scarificateur	35
Pick-Up-faucheuse	35
Remplacement des outils	36
Démontage des Pick-Ups utilisés	36
Montage d'un nouveau Pick-Up	38
Travaux d'entretien	40
Après chaque utilisation.....	40
Après les premières 5 heures de service	40
Une fois par mois	40
Une fois par an.....	41
.....	41
Resserrer chaîne en direction de marche à droite	42

Resserrer chaîne en direction de marche à gauche	43
Trajets sur les voies publiques	44
Poids des déchets de taille	45
Conditions techniques du véhicule tracteur.....	45
Fiche technique avec dessin de contour	46
Charges timon pour AMM avec vidange en hauteur	47

Garantie:

La société Kugelmann Maschinenbau e.K., 87675 Rettenbach a.A., garantit que tous les machines sont exemptes de défauts en ce qui concerne les matériaux et la qualité du travail fourni. Kugelmann s'oblige à remplacer sans frais tous les pièces départ usine qui ont été achetées aux distributeurs relatifs Kugelmann et qui ont été reconnues comme défectueuses après avoir contrôlé par Kugelmann. La garantie expressément donnée est limitée à 12 mois à partir de la date de la livraison de la machine à l'acheteur; toutes les prétentions de l'acheteur dépassant ce cadre sont exclues.

Les pièces d'usure sont exclues de la garantie.

Le fabricant ne donne aucune autre garantie pour des produits externes pas fabriqués du fabricant; pourtant, il cède ainsi à l'acheteur ses droits à l'égard des tiers. En plus, Kugelmann n'offre aucune garantie quant aux machines utilisées, achetées d'occasion, modifiées ou transformées.



Important: Vérifiez que votre carte de garantie soit remplie et retournée au fabricant immédiatement. Veuillez faire valoir vos droits le plus tôt possible après la survenance du dommage, 30 jours au plus tard, par écrit avec demande de garantie.



Carte de garantie

Société
Kugelmann Maschinenbau e.K.
Gewerbepark 1-3
87675 Rettenbach a. Auerberg Germany

Type d'appareil:

Numéro de série:

Numéro de châssis:

Année de construction:

Adresse du distributeur :

.....

.....

.....

Adresse de l'utilisateur/propriétaire :

.....

.....

.....

J'ai étudié le contenu de ces instructions de service.

Signature de l'utilisateur:.....

Envoyez la carte de garantie directement au fabricant.

ATTENTION: Les demandes en garantie seront uniquement traitées en présence de la carte de garantie originale de l'entreprise Kugelmann Maschinenbau e.K.

Explication des symboles

Observer les indications de ce manuel d'instructions ainsi que les consignes de sécurité et les réglementations en matière de prévention des accidents du travail !

Chaque personne qui conduit le véhicule tracteur doit étudier soigneusement les instructions de service.



Symbole de sécurité au travail:
Danger ! Indique une situation de danger imminent pour la vie ou la santé de personnes !



ATTENTION
Avertissement ! Indique un risque possible pour la vie et la santé des personnes !



Information
Contient des informations importantes pour la conduite appropriée de la machine !



Conseil
Conseils pour faciliter le travail !

Indications de danger

Sécurité



Avant la mise en service de la machine, veuillez lire et respecter les instructions de service et les indications de danger !



Seules des personnes qui connaissent bien des machines traînées multifonctionnelles de Kugelmann (AnhängeMultifunktionsMaschinen - brièvement AMM) et qui sont informés des dangers de la machine sont autorisées à effectuer des travaux d'entretien ou de la remise en état.



Respecter tous les réglementations en matière de prévention des accidents du travail et les règles reconnues en matière de technique de sécurité, de la médecine du travail et de la sécurité routière.



Toute modification arbitraire à la machine exclut la responsabilité du fabricant pour tous les dommages en résultant.



Respectez les consignes de sécurité.



Les plaques d'avertissement et les plaques indicatrices apposées donnent des indications importantes relatives à un fonctionnement en toute sécurité. Leur observation contribue à votre sécurité !



Avant de commencer à travailler, familiarisez-vous avec tous les dispositifs et éléments de commande ainsi qu'avec leur fonctionnement.



Ne jamais porter des vêtements flottants près de la machine. Ils peuvent se coincer dans les parties mobiles.



Avant le démarrage et la mise en route, contrôler la proximité de la machine (enfants, passants). Assurer une visibilité suffisante !



Il faut s'assurer que tous les dispositifs de sécurité soient installés de manière appropriée pendant l'opération de la machine !



Une attention particulière est nécessaire lors de l'attelage et du dételage de l'appareil au ou du véhicule tracteur. Assurer la bonne hauteur du timon; l'anneau d'attelage doit être déchargé.



Il est interdit de se tenir dans la zone de danger ! Ne vous placez jamais entre machine et véhicule tracteur.



Danger d'écrasement et de coupures aux pièces mobiles (p. ex. mécanisme de vidange en hauteur) !



Respectez la charge par essieu et les poids total autorisés !

Appareils portés



Avant le montage ou le démontage de la machine au dispositif d'attelage, déplacez le dispositif de commande dans une position où un soulèvement ou abaissement involontaire de la machine est exclu.



Lors d'un voyage en route avec pick-up relevé, le levier de commande doit être sécurisé contre abaissement. Fermer la soupape d'arrêt.



La machine ne doit être décrochée que lorsqu'elle est fermée et repliée.



Utiliser des supports pendant des travaux aux conteneur remonté. Au conteneur ouvert, fermer le robinet d'arrêt.



Ne jamais utiliser la fonction « Déplacer conteneur vers le haut » dans terrain en pente.



Ne jamais ouvrir ou remonter le conteneur en-dessous des lignes aériennes ! Danger des surcharges de tension !



Danger d'écrasement et de coupures aux systèmes hydrauliques et mécaniques !

Mode prise de force



Seuls les arbres à cardan prescrits par le fabricant doivent être utilisés !



Montage et démontage de l'arbre à cardan uniquement lorsque la prise de force est débrayée, le moteur coupé et la clé de contact retirée !



Veillez toujours à ce que le montage et le blocage de l'arbre à cardan soient corrects !



Bloquer la protection de l'arbre à cardan en accrochant la chaîne pour l'empêcher de tourner !



Avant d'enclencher la prise de force, assurez-vous que le régime et le sens de rotation sélectionnés pour la prise de force du véhicule tracteur correspondent au régime et au sens de rotation autorisés pour l'AMM !



Avant d'enclencher la prise de force, s'assurer que personne ne se trouve dans la zone dangereuse de la machine !



Ne jamais enclencher la prise de force lorsque le moteur est arrêté !



Lors de travaux avec la prise de force, personne ne doit se tenir à proximité de la prise de force ou de l'arbre à cardan en rotation.



Toujours débrayer la prise de force lorsque les angles sont trop importants, par ex. en marche arrière, dans les virages serrés.



Attention, après le débrayage de la prise de force, danger dû aux pièces de la machine encore en mouvement ! Ne pas s'approcher trop près de la machine pendant cette période ! Ne pas travailler sur la machine avant qu'elle ne soit complètement arrêtée !



Nettoyer, lubrifier ou régler la machine entraînée par la prise de force ou l'arbre à cardan uniquement lorsque la prise de force est débrayée, le moteur coupé et la clé de contact retirée !

Entretien



Ne procéder aux travaux de réparation, de maintenance et de nettoyage ainsi qu'à l'élimination des dysfonctionnements que lorsque l'entraînement est coupé et le moteur est à l'arrêt ! Retirer la clé de contact !



Les réparations sur les accumulateurs d'énergie précontraints (ressorts, etc.) supposent des connaissances suffisantes et un outillage de montage conforme aux prescriptions et ne doivent être effectuées que dans des ateliers spécialisés !



Vérifier régulièrement le serrage des écrous et des vis et les resserrer si nécessaire !



Lors de travaux d'entretien sur l'appareil soulevé, insérer le support et fermer la vanne d'arrêt hydraulique !



Éliminer les huiles, les graisses et les filtres de manière appropriée !



Les pièces de rechange doivent au moins répondre aux exigences techniques définies par le fabricant de l'appareil ! C'est le cas, par exemple, avec des pièces de rechange d'origine !



Lors de l'exécution de travaux de soudure électrique sur le véhicule tracteur et les appareils montés, débrancher le câble de la commande !

Spécifique



Lors de travaux de remise en état, d'entretien et de nettoyage ainsi que de l'élimination de dysfonctionnements, mettre en place un support de sécurité mécanique lorsque le conteneur est en position haute. Fermer la soupape d'arrêt.



Lors de travaux de réparation, de maintenance et de nettoyage ainsi que lors de l'élimination de dysfonctionnements dans un réservoir ouvert, fermer la vanne d'arrêt.



La machine ne doit être décrochée du véhicule tracteur que lorsqu'elle est vide et repliée (risque de basculement !).



Lors du décrochage de la machine du véhicule tracteur, les cales doivent être glissées sous les roues.



Remplacement des lignes hydrauliques tous les 6 ans!



Ne pas monter ou vider le récipient sous des lignes aériennes (téléphone, alimentation en énergie, etc.). Danger des surcharges de tension !



Ne monter ou ne vider le conteneur que sur un terrain plat. Ne jamais monter le conteneur sur une pente, car il y a un risque de basculement.



Ne pas déplacer la machine lorsque la cuve est en position haute. En raison du centre de gravité surélevé, il existe un risque de basculement !

Zone dangereuse de la machine

Soupape d'arrêt

Fermez toujours la vanne d'arrêt avant de débrayer l'AMM du véhicule tracteur.



Toujours fermer la vanne d'arrêt lorsque des travaux sont effectués sur un réservoir ouvert ou en position haute. Pour votre propre sécurité, insérer un support de sécurité mécanique.



La zone de danger est très étendue autour de l'AMM. Il y a danger en cas de projection de pierres, de mottes de terre, etc. lorsque le pick-up est enclenché. Toujours garder les vitres arrières du véhicule tracteur fermées lors du travail.



La zone dangereuse comprend l'environnement immédiat de l'AMM lors de la fermeture, de la montée et de la descente du conteneur. Les pièces en mouvement créent des points d'écrasement et de cisaillement.

Utilisation conforme à l'emploi prévu

La machine AMM, dans toutes ses variantes d'exécution, sert à balayer et à ramasser les feuilles et l'herbe. Avec l'équipement adéquat, elle sert à scarifier et à faucher avec épareuse.



Toute autre exécution de travaux est considérée comme contraire à l'objectif. Aucune garantie n'est fournie à cet égard.

Utilisation inappropriée de l'AMM



L'appareil AMM ne doit être utilisé qu'avec la vitesse nominale indiquée. Une AMM à 540 tr/min de vitesse nominale ne doit en aucun cas être utilisée à 1000 tr/min. La vitesse de moteur correcte est indiquée sur le couvercle du tube d'entraînement, à côté de l'engrenage conique.



N'utiliser pas l'AMM avec un nombre de tours nominal de 1000 tr/min avec 540 tr/min, sinon la performance de balayage ne sera pas atteinte.



Explications générales

Développement du bruit

Le fonctionnement de l'AMM suspendue n'entraîne aucune augmentation du niveau de pression acoustique à l'oreille de l'opérateur ni aucune augmentation des vibrations transmises à l'ensemble du corps.

Naviguer sur terrain incliné

Lors de travaux sur des terrains inclinés, toujours monter et descendre la pente. Ne jamais rouler en travers d'une pente, sinon il y a un risque de basculement.

Lieu de travail des opérateurs

La commande de l'AMM s'effectue depuis le véhicule tracteur. Lors du travail avec l'un des différents outils de travail, l'opérateur se trouve exclusivement dans la cabine du conducteur. La lunette arrière orientée vers l'AMM est fermée dans tous les cas. Si l'utilisateur quitte la cabine, il faut dans tous les cas débrayer la prise de force au préalable.

Panneaux de danger et de signalisation de l'AMM

Charge d'appui 320 kg

Indique la charge d'appui maxi. pour une AMM sans frein. Indiqué sur le timon à coté de l'anneau d'attelage.

Charge d'appui 250 kg

Indique la charge d'appui maxi. pour une AMM avec frein. Indiqué sur le timon à coté de l'anneau d'attelage.

La balayeuse à gazon ne doit être décrochée du véhicule tracteur que lorsqu'elle est vide et repliée (RISQUE DE BASCULEMENT).



Ets. Kugelmann, 87675 Rettenbach a.A.

Position sur le timon, lors de la fixation de la roue d'appui mécanique.

Après le débrayage de la prise de force, les outils continuent de tourner.



Ets. Kugelmann, 87675 Rettenbach a.A.

La position est sur l'outil de travail pick-up. En raison des masses entraînées assez importantes, les outils ne s'arrêtent pas brusquement.

540 tr/min

ou

1000 tr/min

Est placé sur le couvercle du tube d'entraînement du pick-up. L'appareil AMM ne doit être utilisé qu'avec cette vitesse nominale.



- **IL EST INTERDIT DE SE TENIR DANS LA ZONE DE DANGER !**
- **Avant la mise en service, veuillez lire et respecter les instructions de service et les indications de danger !**
- **Après le débrayage de la prise de force, les outils continuent de tourner.**
- **La balayeuse ne doit être décrochée du tracteur que lorsqu'elle est vide et repliée (RISQUE DU BASCULEMENT)**
- **Resserrer les barres de balayage toutes les 10 heures de fonctionnement (couple de serrage 10 Nm).**
- **Lors de travaux sous un réservoir en position haute, INSÉRER UN SUPPORT**
- **FERMER LE ROBINET D'ARRÊT** lors de travaux sous un réservoir ouvert ou relevé

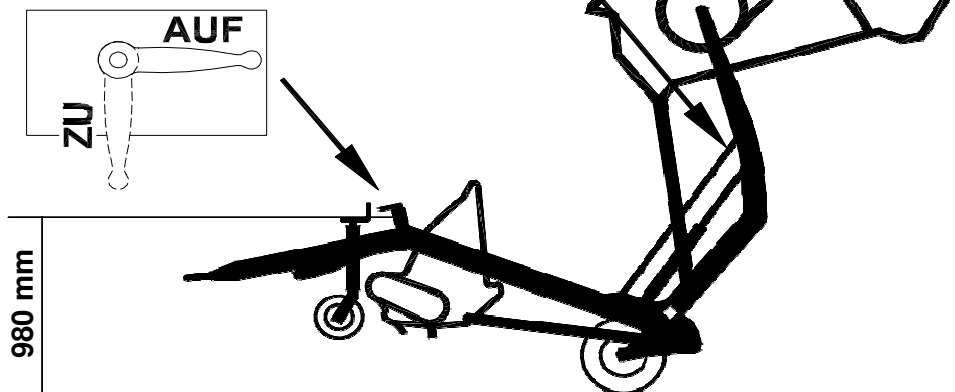

Position directement derrière le bloc de commande hydraulique.



Position sur le côté gauche, vu dans le sens de la marche, sur le support à insérer. En outre, fermer la vanne d'arrêt sur le bloc de commande.



Position des deux côtés au point de rotation du conteneur.



Danger en cas de projection de pierres, de mottes de terre, etc. lorsque l'appareil de travail est enclenché. Toujours garder les vitres arrière du véhicule tracteur à ouvrir fermées lors du travail.



La zone dangereuse comprend l'environnement immédiat de l'AMM lors de la fermeture, de la montée et de la descente du conteneur. Les pièces en mouvement créent des points d'écrasement et de cisaillement.

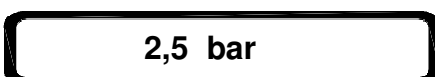

Position des deux côtés des roues. Indique la pression de pneus.



Indique le sens de rotation de l'arbre à cardan. Position sur la protection de l'arbre de transmission.



Position sur les deux côtés du récipient, sous les poignées du disque



Danger en cas de projection de pierres, de mottes de terre, etc. lorsque l'appareil de travail est enclenché. Toujours maintenir la vitre fermée.



Position sur le timon

français

Montage et démontage de l'AMM

Montage de l'AMM



La prise de force du véhicule tracteur doit fournir la vitesse de rotation de la prise de force indiquée sur l'AMM. 540 U/min ou 1000 U/min. Le régime de prise de force correct est indiqué sur le couvercle du tube d'entraînement, à côté du renvoi d'angle de l'AMM.



L'appareil AMM ne doit être utilisé qu'avec la vitesse nominale indiquée.

Réglez l'anneau d'attelage du timon à la hauteur appropriée du véhicule tracteur. Le réglage de la hauteur se fait par la manivelle de la roue d'appui.



Accrocher le véhicule tracteur à l'anneau d'attelage de l'AMM.



Aucune personne ne doit se trouver entre le véhicule tracteur et l'AMM pendant la réinitialisation du véhicule tracteur.

Insérer l'axe de remorquage et le bloquer pour le sécuriser contre toute chute.

Accoupler l'arbre à cardan à la prise de force du véhicule tracteur, l'élément de sécurité doit s'enclencher de manière perceptible.

Accrocher la chaîne pour la protection anti-rotation sur le véhicule. Enficher raccordement au système hydraulique.

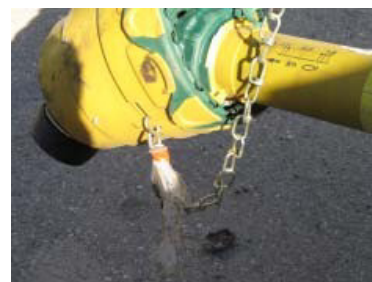

Enficher câble de commande.

Enficher connecteur d'éclairage. Effectuer un test de fonctionnement pour l'éclairage, les feux de direction, les feux de stop, les feux arrières et les feux de position avant.

Retirer les cales des roues, les insérer dans les supports prévus et les bloquer pour éviter qu'elles ne tombent.

Pour les AMM avec frein à inertie, desserrer le frein de stationnement et fixer le câble d'arrêt au véhicule tracteur. Manœuvrer la roue d'appui jusqu'en haut.

Ouvrir la vanne d'arrêt du bloc hydraulique de l'AMM.



L'inclinaison du timon doit être réglée de manière à ce que la distance entre le bord supérieur du tube transversal carré et le sol soit de 980 mm. L'AMM doit être placée sur une surface plane.



Vidange au sol

Vidange en hauteur

Cotes limites et tolérances lors du montage:

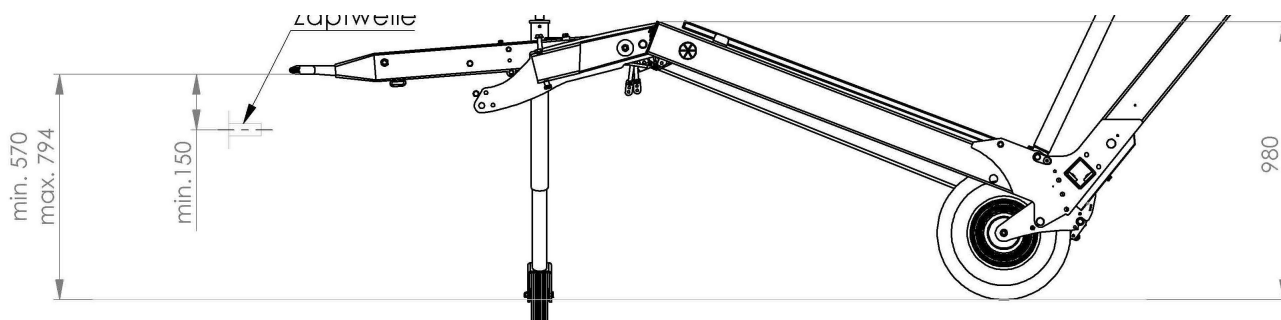

Démontage de l'AMM

Avant le démontage de l'AMM Vider le conteneur. Fermer le conteneur. Abaisser le conteneur.

Fermer la vanne d'arrêt du bloc hydraulique de l'AMM. Mettre la conduite hydraulique hors pression via la position flottante du système hydraulique du véhicule tracteur.



L'AMM ne doit être décrochée du véhicule tracteur que lorsqu'elle est vide et repliée (RISQUE DE BASCULEMENT !).



Débrayer la prise de force. Arrêter le moteur. Retirer la clé de contact !



Après le débrayage de la prise de force, les outils continuent de tourner.

Choisir un endroit plat pour poser l'AMM.

Placer les cales devant et derrière une roue, pour la sécurité contre le roulement. Pour les AMM avec frein, serrer le levier de frein à main, décrocher le câble de frein.

Déployer la roue d'appui jusqu'au sol. L'anneau d'attelage doit être déchargé. Retirer la fiche d'éclairage et la déposer sur l'AMM en la protégeant des salissures.

Retirer la câble de commande au panneau de commande et la déposer sur l'AMM en la protégeant des salissures. Retirer l'appareil de commande du véhicule tracteur et le conserver dans un endroit sec jusqu'à la prochaine utilisation. Retirer la conduite hydraulique et la déposer sur l'AMM en la protégeant des salissures.

Débrayer l'arbre à cardan du véhicule tracteur et l'accrocher au timon à l'aide de la chaîne de retenue.

Décrocher l'anneau d'attelage de l'AMM et s'éloigner avec précaution avec

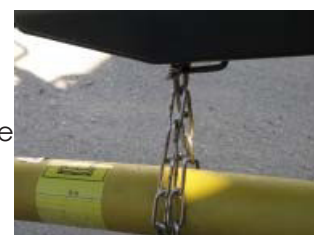

Description de la commande

Éléments de conduite

La commande de l'AMM possède 3 boutons avec des lampes témoins à côté. „Behälter öffnen“ (Ouvrir conteneur), „Behälter hochfahren“ (Monter récipient) et „Pick-Up“.



Une action sur l'AMM ne peut être déclenchée que par l'interaction entre la commande et le levier de commande du système hydraulique du véhicule tracteur.



Si les lampes de contrôle rouges clignotent à côté des touches "Ouvrir le réservoir" et "Monter le réservoir" en alternance, le capteur de la surveillance de l'arbre d'entraînement n'est pas raccordé ou est défectueux.



Après le montage d'un pick-up, le connecteur pour la surveillance de l'arbre à cardan doit être rebranché.



À partir de la version 3 de la commande, les 3 lampes de contrôle situées à côté des boutons clignotent ensemble après la mise en marche de la tension d'alimentation. Le nombre d'impulsions de clignotement indique le numéro de version. Pendant ce temps, aucune autre action n'est effectuée par la commande et aucune action sur les touches n'est évaluée.

Touche: Ouvrir conteneur

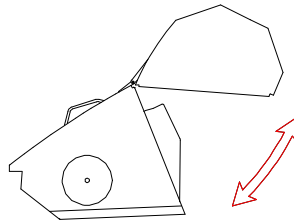

Ne pas ouvrir le récipient sous des lignes aériennes. Danger d'électrocution !

Si ce bouton est maintenu enfoncé, le réservoir peut être ouvert ou fermé avec la commande hydraulique du véhicule.



Tant que l'arbre à cardan tourne, le conteneur ne peut pas être ouvert. Si le bouton est actionné alors que l'arbre à cardan est activé, le voyant lumineux situé à côté du bouton clignote.

Touche: Déplacer conteneur vers le haut

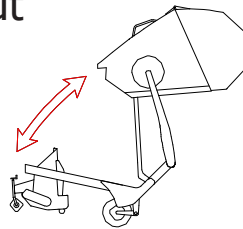

Ne pas déplacer le conteneur vers le haut sous des lignes aériennes. Danger d'électrocution !



Ne pas déplacer l'AMM avec le conteneur en position haute, il y a un risque important de basculement en raison du centre de gravité surélevé.

Si ce bouton est maintenu enfoncé, le réservoir peut être déplacé ou abaissé avec la commande hydraulique du véhicule.



Tant que l'arbre à cardan tourne, le conteneur ne peut pas être déplacé vers le haut. Si le bouton est actionné alors que l'arbre à cardan est activé, le voyant lumineux situé à côté du bouton clignote.

Touche: Pick-Up

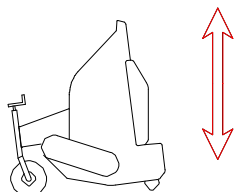

Cet interrupteur à touche permet de commuter la fonction hydraulique sur la commande du pick-up. Une pression sur le bouton permet d'activer la fonction, le voyant jaune à côté du bouton s'allume. En appuyant à nouveau sur la touche, la fonction est à nouveau désactivée et la lampe de contrôle s'éteint.

Lever pick-up

La lampe de contrôle jaune à côté du bouton jaune doit être allumée. Si nécessaire, presser bouton une fois. Mettre la pression sur la conduite via le levier de commande du système hydraulique du véhicule tracteur. Le pick-up est soulevé par un vérin hydraulique à simple effet.

Pick-up en position de travail

La lampe de contrôle jaune à côté du bouton doit être allumée. Si nécessaire, presser bouton une fois. Mettre le levier de commande du système hydraulique du véhicule tracteur en position flottante. Bloquer le levier de commande en position flottante, le pick-up est alors abaissé.



Lors de la conduite sur des routes publiques, le pick-up doit être relevé jusqu'à la butée supérieure et la vanne d'arrêt doit être fermée ! Le pick-up ne doit en aucun cas osciller.

Réglages de touches pour les actions individuels

Réglages pendant balayer, scarifier et faucher avec épareuse

Interrupteur à pression "Pick-Up" enclenché, le voyant de contrôle jaune doit être allumé. Si nécessaire, actionner touche une fois.



Pendant le travail, le système hydraulique doit être en position flottante.

Déplacer conteneur vers le haut

Pas pour la version avec vidage au sol (AMM 120 BE, AMM 150 BE, AMM 180 BE)



Débrayer entraînement de prise de force. Attention - les outils peuvent continuer à tourner.



Ne monter le récipient que dans un endroit plat. Ne jamais déplacer le conteneur vers le haut dans terrain en pente. Risque de basculement

Déconnecter l'interrupteur à pression "pick-up" - le voyant jaune à côté de l'interrupteur ne s'allume plus. Cela empêche le pick-up de se lever et de s'abaisser de manière incontrôlée.

Maintenir le bouton "Monter le conteneur" enfoncé, le voyant rouge à côté de l'interrupteur s'allume. Remonter le réservoir à l'aide du levier de commande du système hydraulique du véhicule tracteur.

Ouvrir conteneur



Débrayer entraînement de prise de force. Attention - les outils peuvent continuer à tourner.



Ne pas ouvrir le récipient sous des lignes aériennes.

Déconnecter l'interrupteur à pression "pick-up" - le voyant jaune à côté de l'interrupteur ne s'allume plus. Si nécessaire, actionner touche une fois. Cela empêche le pick-up de se lever et de s'abaisser de manière incontrôlée.

Maintenir le bouton "Ouvrir le conteneur" enfoncé, le voyant rouge à côté de l'interrupteur s'allume. Remonter le réservoir à l'aide du levier de commande du système hydraulique du véhicule tracteur.



Fermer conteneur

Déconnecter l'interrupteur à pression "pick-up" - le voyant jaune à côté de l'interrupteur ne s'allume plus. Si nécessaire, presser bouton une fois. Cela empêche le pick-up de se lever et de s'abaisser de manière incontrôlée.



S'assurer que personne ne se trouve dans la zone dangereuse de la machine !

Mettre le levier de commande du système hydraulique du véhicule tracteur en position flottante. Puis, abaisser le conteneur avec le bouton "Ouvrir le conteneur" enfoncé, le voyant rouge à côté de l'interrupteur s'allume.

Abaisser conteneur

Pas pour la version avec vidage au sol (AMM 120 BE, AMM 150 BE, AMM 180 BE)

Déconnecter l'interrupteur à pression "pick-up" - le voyant jaune à côté de l'interrupteur ne s'allume plus. Si nécessaire, presser bouton une fois. Cela empêche le pick-up de se lever et de s'abaisser de manière incontrôlée.



S'assurer que personne ne se trouve dans la zone dangereuse de la machine !

Mettre le levier de commande du système hydraulique du véhicule tracteur en position flottante. En pousser le bouton "Monter conteneur", le voyant rouge à côté de l'interrupteur s'allume.

Poser l'AMM

- Fermer le conteneur complètement via la position flottante du système hydraulique et le bouton-poussoir "Ouvrir le conteneur" enclenché.
- Abaisser le conteneur complètement via la position flottante du système hydraulique et le bouton-poussoir "Déplacer conteneur vers le haut" enclenché.
- Déplacer pick-up en butée supérieure.



Placez l'AMM sur une surface plane et placez des cales en dessous au niveau des roues.

- Fermer la vanne d'arrêt à l'AMM.
- Débrancher les câbles de commande et d'éclairage.
- Décharger le système hydraulique par position flottante.
- Débrayer ligne hydraulique.



Si ces éléments ne sont pas respectés, une pression peut s'accumuler dans la conduite hydraulique, ce qui rend difficile la reconnexion de la conduite hydraulique au véhicule tracteur.

Conservez le panneau de commande dans un endroit sec et exempt de saleté jusqu'à sa prochaine utilisation.

Pièces d'usure

Balais, couteaux de fléaux et scarificateur.
Remplacement des lignes hydrauliques tous les 6 ans.
Toutes les lampes de l'éclairage.
Pneus et roues de jauge.
Garnitures de frein pour AMM avec frein à inertie

Éliminations d'erreurs

Bruits sur la chaîne d'entraînement:

Vérifier la tension de la chaîne et la resserrer éventuellement.

Le réservoir n'est pas rempli correctement :

Nettoyer le tamis de purge d'air au niveau de la trémie et du pick-up, remplacer les barrettes de balayage si nécessaire, contrôler la vitesse de rotation de la prise de force.

Bruit de balayage trop fort :

Pick-up réglé trop bas, contrôler le régime de la prise de force. Resserrer les barrettes de balayage, les remplacer si nécessaire.

Pick-up scarificateur saute :

Le sol à travailler est desséché ou trop inégal. Les couteaux de scarificateur sont émoussés (les remplacer).
Si le sol est très feutré, il est recommandé d'enlever une lame sur deux.

Outils

Réglage de base de l'AMM



L'inclinaison du timon doit être réglée de manière à ce que la distance entre le bord supérieur du tube transversal rectangulaire et le sol soit de 980 mm.



Réglage de base

L'AMM doit être attelé au véhicule tracteur. Pour le réglage de base de la hauteur de travail, le véhicule tracteur et l'AMM doivent se trouver sur une surface plane.

Desserrer la vis transversale du dispositif de blocage du timon.

Desserrer le contre-écrou et l'écrou de la vis de réglage.

A l'aide de la vis de réglage, régler le bord du tube rectangulaire à la bonne hauteur - 980mm.

Serrer le contre-écrou et l'écrou de la vis de réglage.

Serrer la vis transversale du dispositif de blocage du timon.

Procéder ensuite au réglage de la hauteur pour les différents outils de travail.

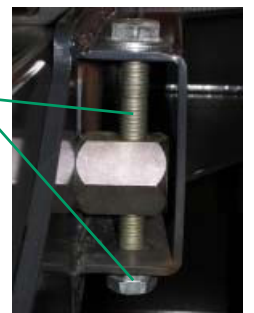

Dans le cas d'une AMM avec frein, il faut contrôler la tringlerie de frein et la réajuster si nécessaire. Faire attention à l'emplacement du point d'appui de l'accrochage du pick-up !

Pick-up-balayeuse

Réglages Pick-up-balayeuse

Déplacez l'AMM vers un endroit plat et stabilisé. Abaissez le pick-up jusqu'au sol - position flottante hydraulique.

Réglez le pick-up balayeuse à l'aide de la roue de jauge de manière à ce que les barres de balayage passent à environ 3 cm au-dessus du sol. Roulez (balayez) sur quelques mètres et contrôlez le balayage. Le cas échéant, corrigez à nouveau le réglage à l'aide des broches de guidage en profondeur.

Pick-up scarificateur

Réglages Pick-up scarificateur

Déplacez l'AMM sur l'emplacement à traiter. Abaissez le pick-up jusqu'au sol - position flottante hydraulique.

Réglez le pick-up scarificateur à l'aide des broches du rouleau palpeur de manière à ce que les couteaux de travail griffent légèrement le sol. Faites maintenant quelques mètres sur le terrain à travailler, sur une surface plane. Contrôlez la profondeur des fentes. Le cas échéant, corrigez à nouveau le réglage à l'aide des broches du rouleau palpeur.

Pick-up faucheuse

Réglages Pick-up faucheuse

Déplacez l'AMM vers un endroit plat et stabilisé. Abaissez le pick-up jusqu'au sol, la chaîne de levage doit être déchargée.

Réglez le pick-up faucheuse à l'aide des vis de réglage de la hauteur de manière à ce que les lames de travail passent à environ 5 cm au-dessus du sol. Faites quelques mètres dans une prairie et contrôlez la coupe. Le cas échéant, corrigez encore une fois le réglage au niveau des vis de réglage de la hauteur.



Remplacement des outils

Démontage des pick-ups utilisés

Vider complètement le récipient de collecte.

Fermer le récipient et le descendre complètement.

Placer une cale devant et derrière une roue.

Conduire le pick-up jusqu'en haut - le relever.



Débrayer la prise de force, couper le moteur et retirer la clé de contact.

Démonter l'arbre de transmission.

Décrocher les ressorts latéraux du pick-up au niveau des boulons de sécurité supérieurs - un ressort de chaque côté.



Attention - les ressorts sont sous tension.



Abaisser le pick-up d'environ 5 cm, le pick-up doit pouvoir osciller légèrement.

Décrocher les bras inférieurs latéraux qui mènent aux roues. (Ranger l'élément de sécurité en toute sécurité)

Abaisser complètement le pick-up sur le sol par le biais de la position flottante hydraulique à crans, la chaîne doit être déchargée.



Placer le support interchangeable du pick-up sur le côté. Il existe un support interchangeable pour chaque côté. Ces supports interchangeables empêchent le basculement vers l'arrière lors du changement de pick-up.



Dévisser uniformément les supports interchangeables du pick-up des deux côtés jusqu'à ce que l'anneau d'attelage soit déchargé.

Retirez l'axe d'attelage du véhicule tracteur de l'anneau d'attelage de l'AMM. Avancer prudemment le véhicule tracteur jusqu'à ce que l'anneau d'attelage soit libre.

Tourner les supports interchangeables vers le haut jusqu'à ce que le pick-up puisse être retiré librement.

Débrayer les lignes hydrauliques.

Débrancher les câbles de commande.

Retirer la fiche d'éclairage.

Débrancher le câble de la surveillance de l'arbre d'entraînement.



Déplacer le véhicule tracteur.

Retirer la roue d'appui.

Décrocher la suspension du pick-up. (Conserver les boulons en lieu sûr)

Soulever la suspension et sortir le pick-up dans le sens de la marche.



Attention, risque de basculement important ! Ne jamais démonter les supports interchangeables latéraux du pick-up lorsque celui-ci est démonté.



Les supports interchangeables du pick-up ne doivent être utilisés que lorsque la trémie est vidée, abaissée, fermée et que le pick-up est descendu.

37_1

Unité de fauche à départ de 2015:

Pour le groupe de fauche à partir de l'année de construction 2015, la **tôle de déchargement** est nécessaire.

Lors du passage à un autre outil de travail, celui-ci **doit être retiré**.



Retirer tôle de déchargement.

Montage d'un nouveau pick-up

Les supports interchangeables latéraux du pick-up sont montés et sortis de manière à ce que le pick-up puisse être rentré par l'avant. La roue d'appui est démontée.

Soulever la suspension, pousser le nouveau pick-up par l'avant sous le timon.

Rentrer la suspension, la bloquer avec des boulons. Les tampons en plastique de la suspension doivent être rentrés sous l'équerre de maintien horizontale.

Rentrer les béquilles interchangeables du pick-up jusqu'à ce que le véhicule tracteur puisse être accroché à l'anneau d'attelage de la barre d'attelage.

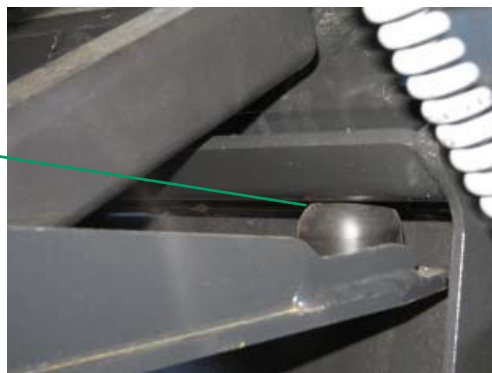

Veillez à ce que personne ne se trouve entre le véhicule tracteur et l'AMM lorsque vous faites marche arrière.

Atteler l'AMM au véhicule tracteur. Bloquer l'AMM avec les cales pour l'empêcher de rouler.

Monter l'arbre à cardan sur le pick-up, la goupille de sécurité doit s'enclencher de manière perceptible - le contrôler impérativement. Accrocher la chaîne du dispositif anti-rotation.



Débrayer la prise de force, couper le moteur et retirer la clé de contact.

Débrancher le câble de la surveillance de l'arbre d'entraînement.



Retirer le support interchangeable latéral du pick-up.

Accoupler l'arbre à cardan à la prise de force du véhicule tracteur, la goupille de sécurité doit s'enclencher de manière perceptible, contrôler impérativement.

Embrayer les lignes hydrauliques.

Enficher câble de commande.

Enficher connecteur d'éclairage.

Relever presque complètement le pick-up- le pick-up doit encore pouvoir osciller légèrement. Fermer le robinet d'arrêt hydraulique de l'AMM afin que le pick-up ne puisse pas être abaissé de manière intempestive.

Accrocher les bras inférieurs latéraux qui mènent aux roues, les fixer avec l'élément de sécurité.

Ouvrir le robinet d'arrêt hydraulique et relever complètement le pick-up. Soulever jusqu'à la butée.



Fermer le robinet d'arrêt hydraulique.

Accrocher les ressorts latéraux du pick-up, un ressort de chaque côté. Contrôler la hauteur de travail du pick-up en fonction de l'outil de travail.

Retirez les cales des roues et rangez-les dans les supports prévus à cet effet sur l'AMM.



39_1

Unité de fauche à départ de 2015:

Pour le groupe de fauche à partir de l'année de construction 2015, la tôle de déchargement est nécessaire.

Lors du passage à l'unité de fauche, celle-ci doit être utilisée



deutsch

Mettre en place et visser la rehausse de la tôle de déchargement.

Travaux d'entretien

Après chaque utilisation

Pour garantir un remplissage optimal du récipient, le réceptacle et le tamis d'aération doivent être soigneusement nettoyés.



Ne procéder aux travaux de réparation, de maintenance et de nettoyage ainsi qu'à l'élimination des dysfonctionnements que lorsque l'entraînement est coupé et le moteur est à l'arrêt ! Retirer la clé de contact !



Veillez à ce que la pression d'air soit correcte. 2,5 bar.

Après les premiers 5 heures de service.

Contrôler tous les raccords vissés. Si le pick-up scarificateur ou fauche est monté, resserrer également les vis des couteaux, si nécessaire. Vous devriez répéter cette opération au cours du cycle mensuel.

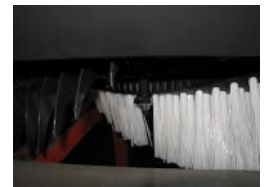
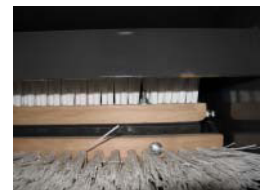

Une fois par mois

Graisser l'arbre à cardan.

Resserrer les barres de balai à chaque pick-up.

Dans le cas d'un pick-up scarificateur, resserrer en plus les vis des couteaux. Remplacer les couteaux de scarificateur endommagés, si nécessaire.



Dans le cas d'un pick-up faucheuse, contrôler que les fléaux sont bien fixés. Remplacer les fléaux de coupe endommagés. Toujours remplacer les fléaux opposés par paires.



Contrôler la tension de la chaîne. (Grand bouchon de fermeture sur chaque couvercle de carter de chaîne)



Une fois par an

Examiner l'ensemble de l'appareil et vérifier que les joints soudés ne présentent pas de fissures.

- Graisser les graisseurs des roues de jauge du pick-up.



- Graisseurs des axes de ressort.



Contrôler le niveau de graisse fluide dans les bacs à chaîne, (un grand bouchon de chaque côté).



Les réglages du système de freinage ne doivent être effectués que par du personnel qualifié et formé.

- Réajuster le frein à inertie si nécessaire.

- Contrôler les plaquettes de frein et les remplacer si nécessaire.

Resserrer chaîne en direction de marche à droite

Sur le côté intérieur de l'unité, desserrer la vis M10 dans la coulisse à trous oblongs.



Rajuster la tension de la chaîne au niveau de la tige filetée.

Resserrer la vis M10.

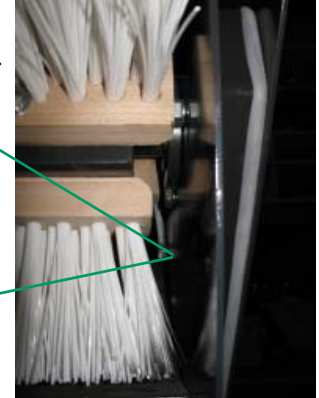

Pour le contrôle, un bouchon se trouve dans le couvercle du bac à chaîne.

Resserrer chaîne en direction de marche à gauche

Desserrer d'abord les vis de l'engrenage (4 en bas, 4 en haut) et du prolongement de l'engrenage sur le carter de chaîne (3 pièces).

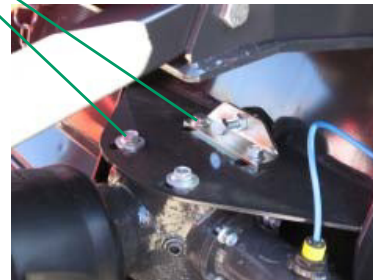
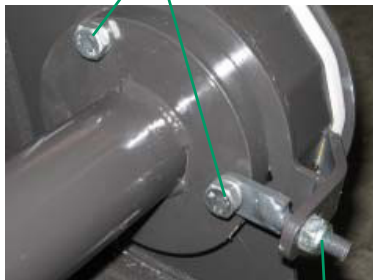

Resserrer le tendeur de chaîne.

Tourner le tendeur de boîte de vitesses du même nombre de tours que le tendeur de chaîne.



Pour le contrôle, un bouchon se trouve dans le couvercle du bac à chaîne.

Resserrer tous les vis.



43_1

Unité de fauche à départ de 2015:

Chaque mois ou toutes les 50 heures de service

Selon la première éventualité.

Regraissage des roulements du rotor avec de la graisse pour roulements TOTAL MULTIS EP2 ou de qualité équivalente.



Dans le sens de la marche, à gauche



Dans le sens de la marche, à droite

Une fois par an

Contrôler la transmission par courroie. Contrôler la précontrainte du ressort cote $X=45\text{mm}$ et la réajuster si nécessaire.

Remplacer les courroies usées ou cassantes !

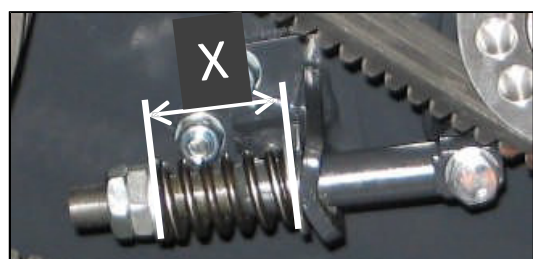
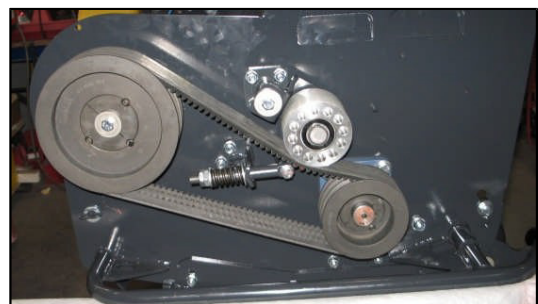

Remplacer la courroie

Toujours remplacer le jeu de courroies complet !

- Retirer complètement les vis "a" (2x).
- Dévisser les vis « b » (7x).
- Pousser l'unité de transmission le plus loin possible en direction du boîtier.

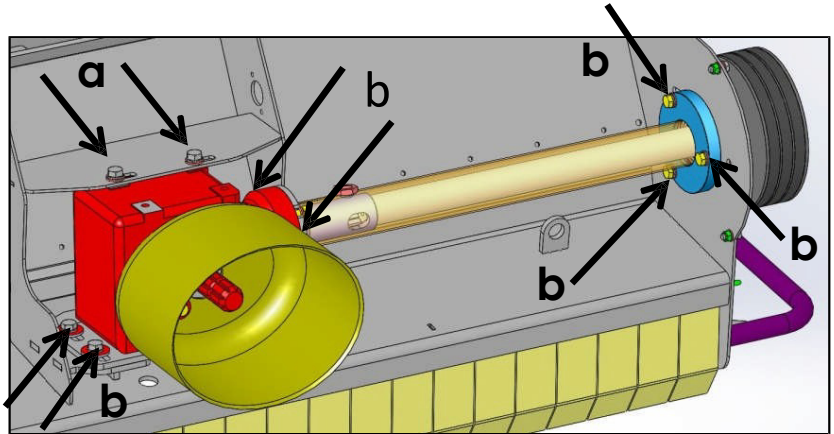

- Démontez les écrous de réglage et le ressort.
- Retirez les anciennes courroies et en installez de nouvelles.

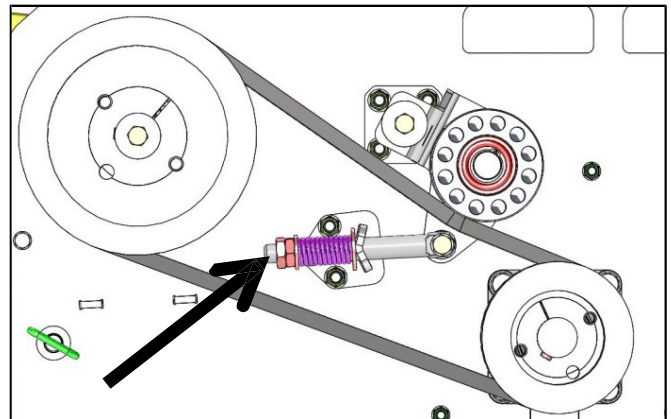

- Pousser l'unité d'engrenage dans la position la plus avancée (l'orifice de contrôle sur le boîtier et sur le disque en tôle coïncident).
- Remonter le ressort avec les rondelles et l'écrou de réglage.
- Régler la tension de la courroie comme décrit à la page 43_1 (dimension X=45mm).

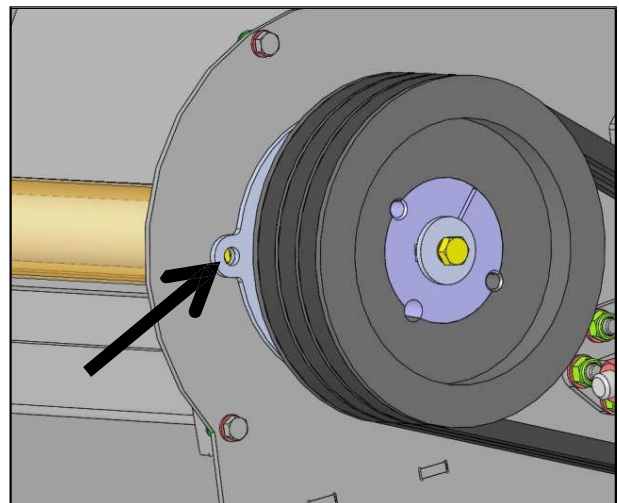

Trajets sur les voies publiques

Le conteneur doit être fermé et verrouillé. L'éclairage doit être branché sur le véhicule tracteur à la prise d'éclairage correspondante. Le plan d'occupation du dispositif de connexion de remorque à 7 pôles est réalisé selon DIN 72577 / ISO 1724 avec une tension d'alimentation de 12Volt. La prise de force doit être débrayée. Le pick-up doit être relevé jusqu'à la butée. La roue d'appui doit se trouver dans la position la plus haute. Aux routes publiques, la machine ne peut être déplacée qu'à la vitesse maximale autorisée pour l'AMM.



La vanne d'arrêt sur le bloc hydraulique doit être fermée lors de la conduite sur route.



Les charges remorquées autorisées du véhicule tracteur doivent être respectées. Veuillez lire la documentation du véhicule tracteur pour des caractéristiques techniques.



Veuillez noter que sur les remorques à un seul essieu, il n'est pas nécessaire de disposer d'un frein propre si l'ensemble de véhicules atteint la décélération de freinage prescrite pour le véhicule tracteur et si la charge par essieu de la remorque ne dépasse pas la moitié du poids à vide du véhicule tracteur, sans toutefois dépasser 3 tonnes. Dans ce cas, la vitesse maximale de 25 km/h autorisée pour l'AMM ne doit pas être dépassée.

Poids des déchets de taille



Veillez à ce que le produit de coupe transporté, ajouté au poids à vide de l'AMM, ne dépasse pas le poids total autorisé.

Le poids de l'herbe mouillée est d'environ 200 à 250 kg/m³.

Conditions techniques du véhicule tracteur

Connexion électrique

Pour le fonctionnement de l'AMM, le véhicule tracteur a besoin d'une prise de courant de bord DIN/ISO 4165 avec une tension de 12 Volts et une capacité de charge minimale de 5 Ampères.

Prise d'éclairage selon ISO 1724 (DIN 72577) pour l'éclairage de l'AMM.

Connexion hydraulique

Pour le fonctionnement de l'AMM, un circuit hydraulique à simple effet avec position flottante à crans et pression minimale de 180 bar est nécessaire.

Entraînement de prise de force

La prise de force du véhicule tracteur doit être conçue pour un régime nominal de 540 tours par minute. Vitesses nominales différentes sur demande.

Pour un pick-up de balayage ou de scarificateur, il faut une puissance de 20 kW à la prise de force. Pour un pick-up faucheuse, il faut environ 30 kW de puissance à la prise de force.

Fiche technique avec dessin de contour

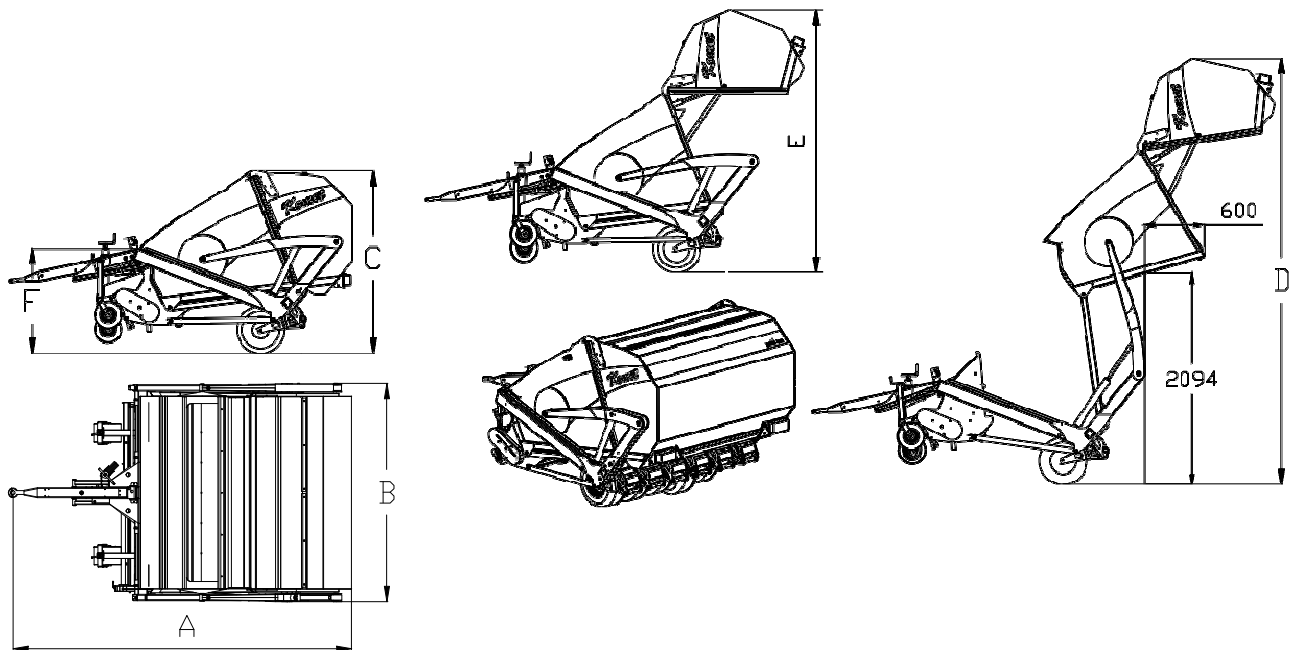

Fiche technique

AMM

Types	Capacité de charge m ³	Poids total adm.	Nombre de roues	Vitesse maxi. adm. Km / h	Largeur de travail	Longueur A cm	Largeur extérieure B	Hauteur C	Hauteur D cm	Hauteur E cm	Poids vide		
											Balayage	Scarificateur	Fléau
AMM 120 BE	2,3	1800	4	40 / 25	120	340	130	180	[Redacted]	260	690 kg	702 kg	742 kg
AMM 150 BE	2,8	1800	4		150	340	160			260	750 kg	777 kg	820 kg
AMM 150 BE / G	4,5	1800	4		150	390	160			305	810 kg	837 kg	880 kg
AMM 150 HE	2,8	1800	4		150	340	185		425	260	960 kg	987 kg	1030 kg
AMM 150 HE / G	4,5	1800	4		150	390	185		470	305	1086 kg	1113 kg	1156 kg
AMM 180 BE	3,3	1800	4		180	340	190		[Redacted]	260	875 kg	914 kg	959 kg
AMM 180 BE	3,3	2590	6		180	340	190			260	915 kg	954 kg	999 kg
AMM 180 BE / G	5	1800	4		180	390	190			305	935 kg	974 kg	1019 kg
AMM 180 BE / G	5	2590	6		180	390	190		305	975 kg	1014 kg	1059 kg	
AMM 180 HE	3,3	1800	4		180	340	215		425	260	1010 kg	1049 kg	1094 kg
AMM 180 HE	3,3	2590	6		180	340	215		425	260	1050 kg	1089 kg	1134 kg
AMM 180 HE / G	5	1800	4		180	390	215		470	305	1146 kg	1185 kg	1230 kg
AMM 180 HE / G	5	2590	6		180	390	215		470	305	1186 kg	1225 kg	1270 kg

BE Vidange au sol; HE Vidange en hauteur; /G Conteneur grand

Volume de remplissage Huile pour engrenages Engrenage pick-up faucheuse (SAE 80W/90 GL4): 1,30 L
 Volume de remplissage Huile pour engrenages Engrenage pick-up scarificateur (SAE 80W/90 GL4): 0,60 L

Charges timon pour AMM avec vidange en hauteur

- Respectez charge d'appui maxi. !
- En plus de la charge d'appui maximale, il faut aussi tenir compte de la charge qui se soulève (charge d'appui inversée) en cas de vidange en hauteur du conteneur sur l'attelage de remorque
Cela doit être clarifié avec le fabricant du véhicule de traction.

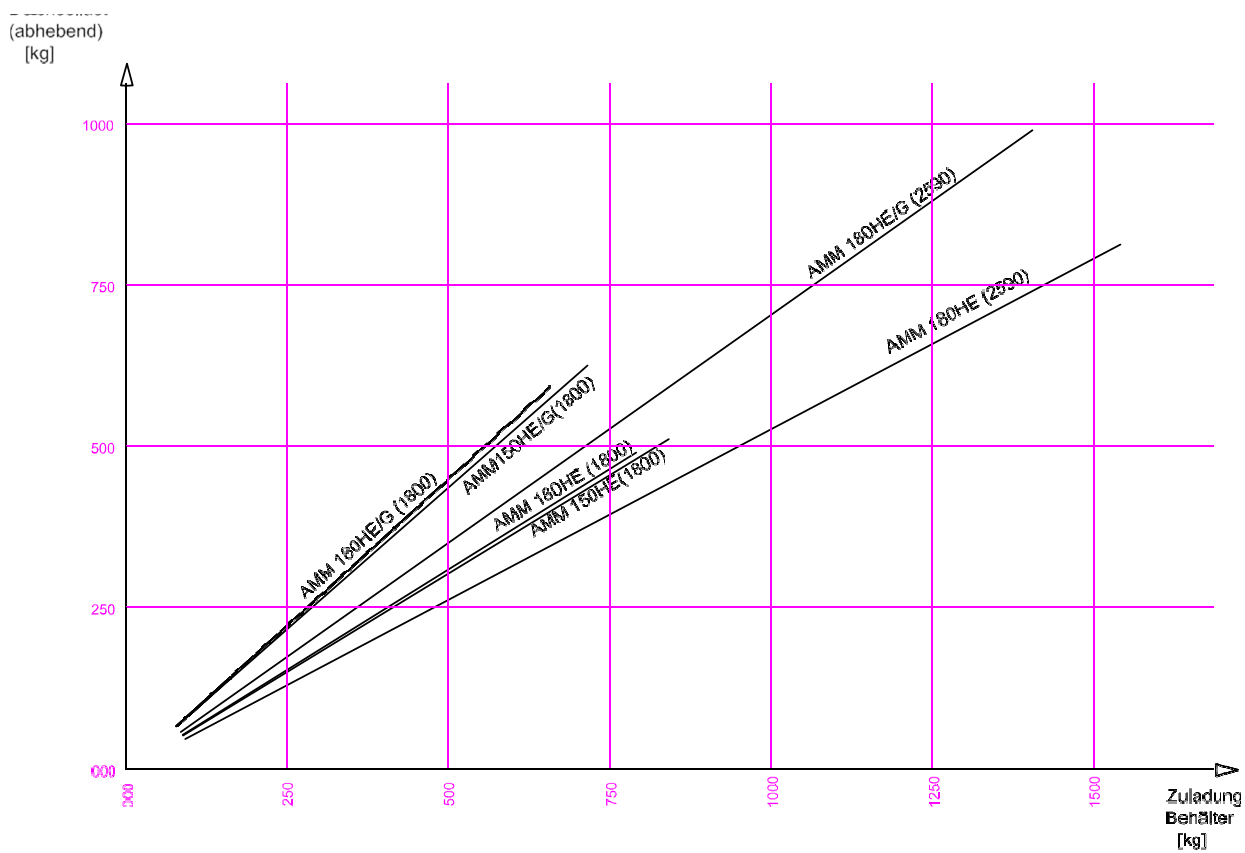

=

- charge utile du conteneur = poids total autorisé - poids à vide AMM
- (2590) – valeurs dans diagramme = poids total autorisé [kg]

Déclaration de conformité CE selon la directive machine 98/37/CE

La conformité de l'appareil désigné ci-dessous aux normes de sécurité et de santé édictées par les directives CE correspondantes, est certifiée par la présente attestation, tant pour la conception, la construction, que pour les formes d'exécution commercialisées.

EG – Maschinenrichtlinie, sowie den unten weiter aufgeführten Richtlinien, Normen u. sonstigen Regeln der Technik entspricht.

En cas d'une modification effectuée sur l'appareil sans notre autorisation, la déclaration n'est plus valable.

Dénomination: Type de machine AMM :

AMM 120 BE
AMM 150 BE
AMM 150 HE
AMM 150 HE / G
AMM 180 BE
AMM 180 HE
AMM 180 HE / G

Numéro de châssis : _____

Directives CE en la matière :

Normes EN:

EN 292-1, EN 292-2, EN 294, EN 349, EN 1050, EN 1553

Normes sur la compatibilité électromagnétique : 72/245/EG dans la version **2005/83/EG**

Rettenbach a. A, April 2008

Place, date

Directeur

Informations au signataire

Kugelmann Josef

